

BABY LOCK SEWING ACCESSORIES

Free-Motion Open Toe Quilting Foot

(BLSR-FMO and BLDY-FMO)

Instructions

The Free-Motion Open Toe Quilting Foot is used for free-motion quilting with zigzag or decorative stitches or for free-motion quilting of straight lines on fabric with an uneven thickness. Various decorative stitches can be sewn using the Free-Motion Open Toe Quilting Foot.

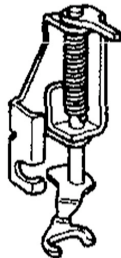

The Free-Motion Open Toe Quilting Foot can also be used with the straight stitch needle plate when selecting one of the straight stitches. We recommend using the Free-Motion Open Toe Quilting Foot with free-motion sewing of fabrics of uneven thicknesses.

Note: This foot can be identified and referred to by the "O" on the foot.

INSTRUCTIONS:

1. Set the machine to free-motion sewing mode.
2. Select a stitch.
3. Remove the presser foot holder.
4. Attach the Free-Motion Open Toe Quilting Foot by positioning the pin of the quilting foot (1) above the needle clamp screw (2) and aligning the lower-left of the quilting foot and the presser bar (3).

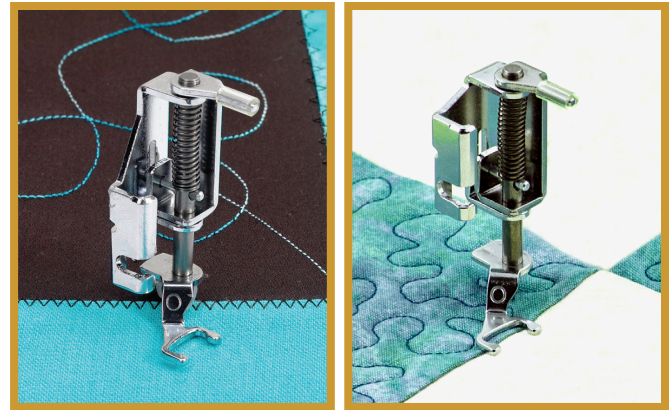
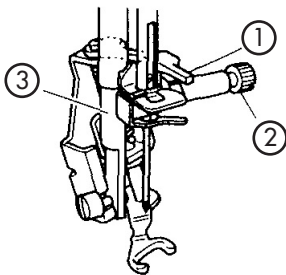

5. Hold the quilting foot in place with your right hand, and tighten the presser foot holder screw (1) using the screwdriver with your left hand.

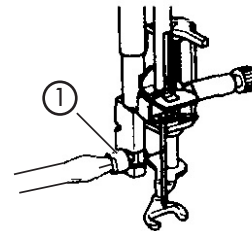

6. Be sure to securely tighten the screws with the included screwdriver. Otherwise, the needle may touch the quilting foot causing it to bend or break.
7. Use both hands to stretch the fabric taut, then move the fabric at a consistent pace in order to sew uniform stitches roughly 2.0-2.5mm (approx. 1/16" - 3/32") in length.

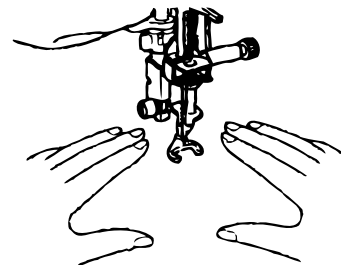

baby lock

FOR THE LOVE OF SEWING

www.BabyLock.com

Pied Courtepointe à Large Ouverture pour Mouvement Libre

(BLSR-FMO and BLDY-FMO)

Instructions

Le pied courtepointe à large ouverture pour mouvement libre est utilisé pour piquer librement à l'aide des points de zigzag ou décoratifs, ou pour piquer librement des lignes droites sur des tissus d'épaisseurs inégales. Différents points décoratifs peuvent être cousus à l'aide du pied courtepointe à large ouverture pour mouvement libre.

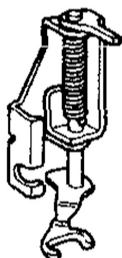

Vous pouvez également utiliser le pied-de-biche à large ouverture pour piquer librement à l'aide de la plaque aiguille pour point droit lorsque vous sélectionnez l'un des points droits. Nous vous recommandons d'utiliser le pied à large ouverture pour piquer librement des tissus d'épaisseurs inégales.

Remarque: Ce pied peut être identifié et fait référence par le "O" sur le pied.

INSTRUCTIONS:

1. Réglez la machine sur le mode couture en mouvement libre.
2. Sélectionnez un point.
3. Retirez le support du pied presseur.
4. Fixez le pied courtepointe pour mouvement libre en plaçant la goupille du pied courtepointe (1) au-dessus de la vis du pince-aiguille (2) et en alignant le coin inférieur gauche du pied courtepointe sur la barre du pied presseur (3)

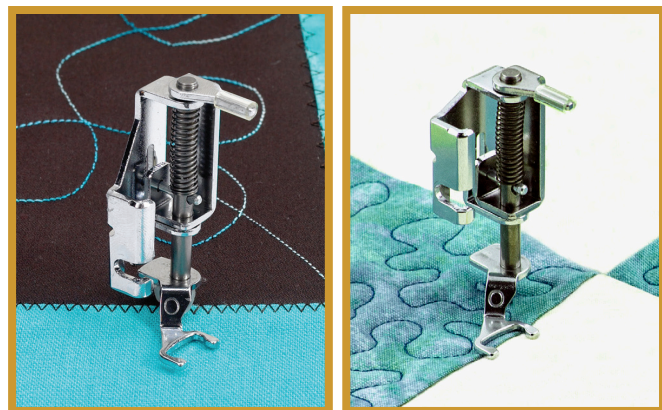
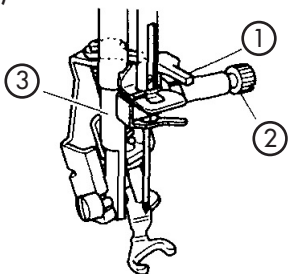

5. Tenez le pied courtepointe en place à l'aide de votre main droite et serrez la vis du support de pied-de-biche (1) utilisez le tournevis à l'aide de votre main gauche.

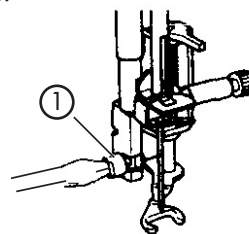

6. Assurez-vous de bien serrer les vis avec le tournevis fourni. Sinon, l'aiguille risque de toucher le pied courtepointe et de le plier ou de le casser.
7. Utilisez les deux mains pour tendre le tissu, puis déplacez-le à un rythme constant pour coudre uniformément des points d'environ 2,0-2,5mm (environ 1/16" - 3/32") de longueur.

